

330

320

HUR NI
ANVÄNDER
ER
POLAROID
LAND
CAMERA
MODELL
330
ELLER
MODELL
320

Included www.samlarkameror.com collections
Tillhör www.samlarkameror.com samlingar

ER FÖRSTA BILD!

För att vara säker på att den blir bra föreslår vi att Ni tar den inomhus med blixtnligt beskrivningen på sid. 22.

MEN,

läs denna instruktionsbok noggrannt innan Ni börjar, så att Ni vet hur kameran användes och var Ni kan finna ytterligare information om detta. Om Ni inte följer instruktionerna kommer Ni ej att få bra bilder.

Var vänlig se sista sidan för översättning av instruktioner tryckta på kameran.

Polaroid-kamerorna 330 och 320 har samma konstruktion och funktion utom att:

Modell 330 har inbyggt exponeringsur, men det har inte modell 320.

Modell 330 har ett 3-linsigt objektiv. Till objektivet kan man använda vissa tillbehör.

Modell 320 har ett 2-linsigt objektiv. Tillbehör kan inte användas.

Denna bruksanvisning avser båda modellerna, även om de flesta bilderna visar 330-modellen. När bruksanvisningen avviker visas båda modellerna.

Presentation

Kameramodell 330.....	2
Kameramodell 320.....	4
Hur man tar en bild; en snabbtitt.....	6
Hur man öppnar och stänger kameran.....	8
Hur man håller kameran.....	9
Hur man använder sökaren.....	10
Hur man ställer in skärpan med avståndsmätaren.....	11
Kontrollerna . . . och vad de har för uppgift.....	12
Hur man får bilden ljusare eller mörkare med LIGHTEN/DARKEN (ljusare/mörkare) kontrollen.....	13
Vad ni bör veta om filmen.....	14

Bruksanvisning

Hur man laddar kameran med film.....	15
Hur man ställer in kameran för dagsljus- och blyxtbilder.....	18
Hur man sätter fast blyxtutlösaren.....	20
Hur man tar blyxtbilder.....	22
Hur man tar bilder i dagsljus.....	24
Hur man framkallar bilden.....	26
Kontrollera temperaturen.....	29
Om ingen gul flik kommer fram när ni drar ut den vita fliken.....	30
Bildens efterbehandling.....	31
Hur man använder Cold-Clip till färgfilm.....	32
Sköt om kameran.....	34
Hur man tar svartvita bilder i svagt ljus.....	36

Diverse

Kopior och förstoringar.....	38
Bra tillbehör.....	39
Molnfilter för modell 330.....	40
Bildfel, deras orsaker och åtgärder.....	41
Skydda film och kamera mot värme.....	45
Ytterligare upplysningar.....	45
Garanti.....	45
Polaroid reparationsverkstäder och filialer.....	46
VARNINGSGS-notis.....	47

KAMERAMODELL 330

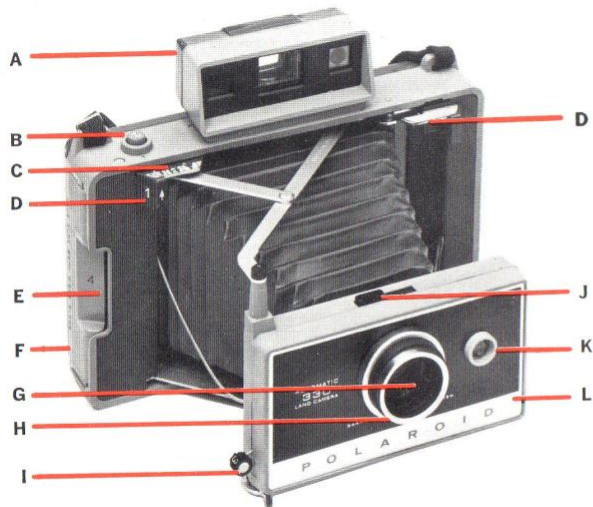

- A. Sökare med avståndsmätare
- B. Avtryckare
- C. Avståndsskala
- D. Tangent för avståndsställning
- E. Slits för vita flikar
- F. Slitslucka för gula flikar
- G. 3-lins objektiv f/8.8, 114 mm
- H. Ljusare/mörkare kontroll
- I. Arm för slutarspänning
- J. Filmväljare
- K. Ljusedare
- L. Uttag för blyttlösare
- M. Batterikammare
- N. Stålrullar
- O. Avståndsmätarfönster
- P. Sökarfönster
- Q. Lås för bakstycket
- R. Framkallningsur

OBS. Håll rullarna rena (se sid. 34).
Byt batteri varje år (se sid. 35).

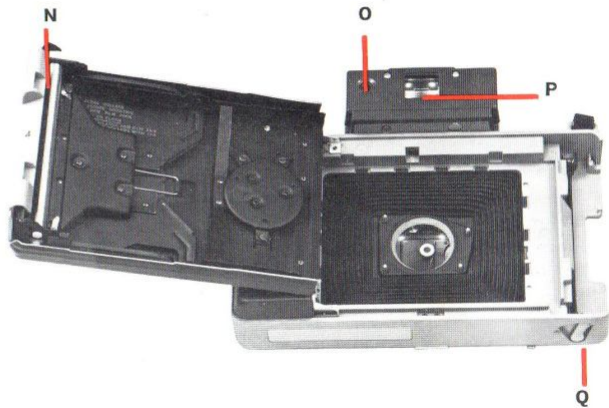
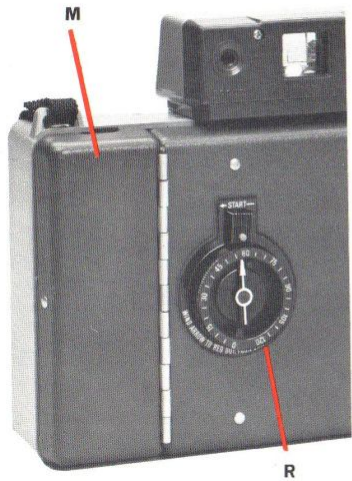

330/320

KAMERAMODELL 320

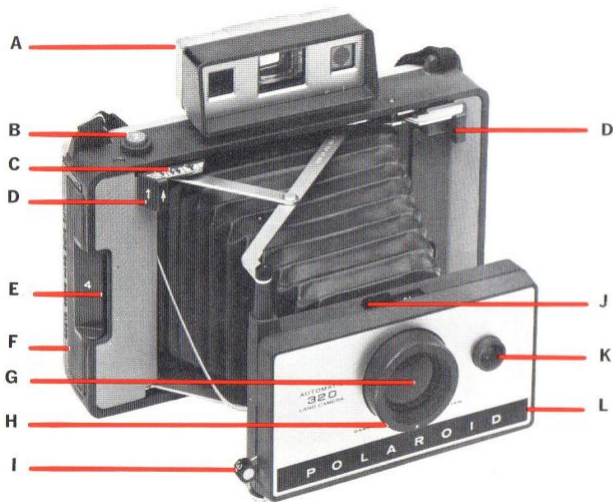

- A. Sökare med avståndsmätare
- B. Avtryckare
- C. Avståndsskala
- D. Tangent för avståndsställning
- E. Slits för vita flikar
- F. Slitslucka för gula flikar
- G. 2-lins objektiv f/8,8, 114 mm
- H. Ljusare/mörkare kontroll
- I. Arm för slutarspänning
- J. Filmväljare
- K. Ljutmätare
- L. Uttag för blyttlösare
- M. Stålrullar
- N. Avståndsmätarfönster
- O. Sökarfönster
- P. Lås för bakstycket
- Q. Batterikammare

OBS. Håll rullarna rena (se sid. 34).
Byt batteri varje år (se sid. 35).

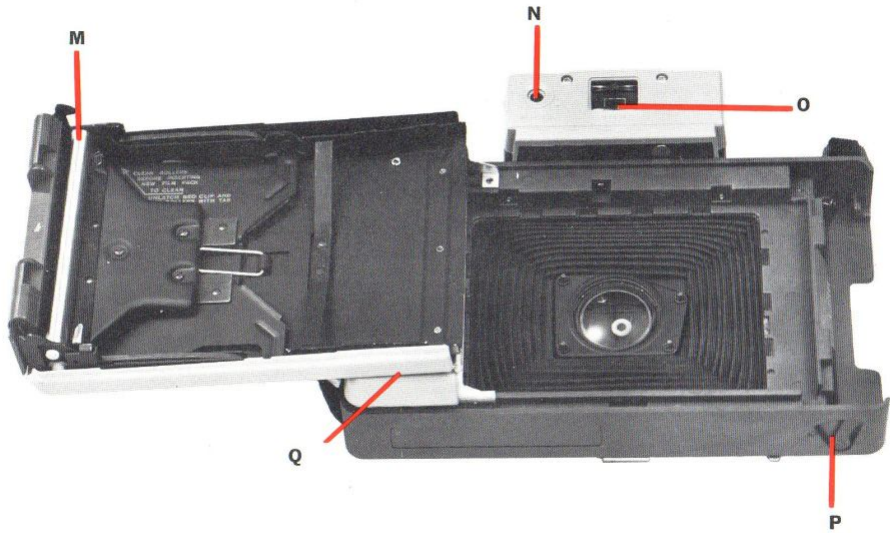

330/320

HUR MAN TAR EN BILD: EN SNABBTITT

Detta är en förhandstitt på vad som beskrivs i denna bruksanvisning. Det här är de enkla handgrepp som behövs för att ta en direkt-bild — svart-vit eller färg — med denna Polaroid Land kamera.

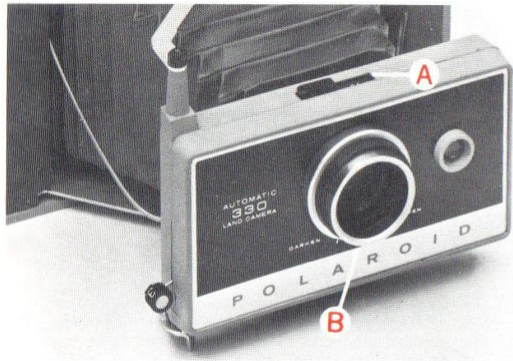

Innan ni börjar kontrollerar ni två saker: (A) filmväljaren och (B) LIGHTEN/DARKEN (ljusare/mörkare) kontrollen (se sid. 12).



1 SIKTA OCH STÄLL IN AVSTÅNDET sid. 10

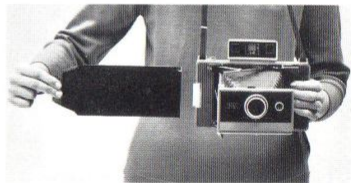

5 DRA UT DEN GULA FLIKEN sid. 27



2 EXPONERA
sid. 22



3 SPÄNN SLUTAREN
sid. 23

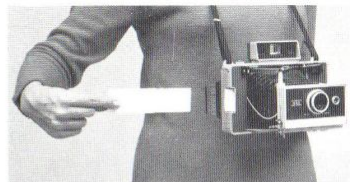

4 DRA UT DEN VITA FLIKEN
sid. 26

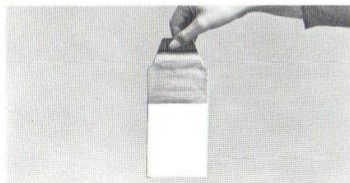

6 VÄNTA
sid. 27

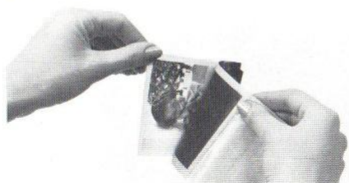

7 SKILJ AV BILDEN
sid. 28

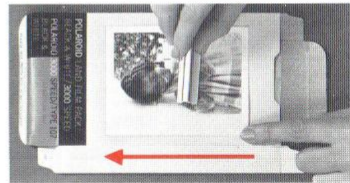

8 BESTRYK SVART-VITA BILDER
sid. 31

HUR MAN ÖPPNAR OCH STÄNGER KAMERAN

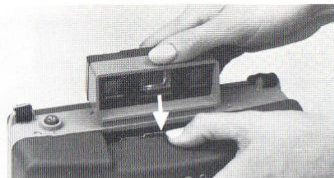

1. Öppna locket genom att trycka mitt på upptill. Locket kan hänga kvar i gångjärnet.

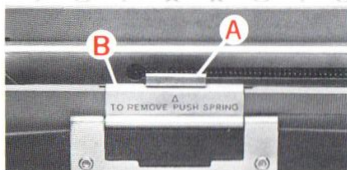

2. Man tar loss det genom att trycka på spärrfjädern (A) och dra uppåt (B).



3. Skjut armen nr 1 uppåt, så att kamerafronten frigöres.



4. Dra ut kamerafronten så långt det går. Se till att stödskenan (A) låses fast med en tydligt hörbar knäppning. Annars kommer bilderna att bli oskarpa.

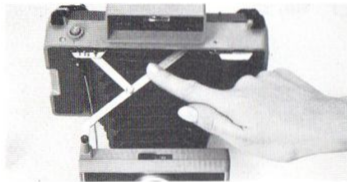

5. För att stänga kameran trycker man stödskenan nedåt och skjuter in kamerafronten tills den fastnar i låsläge.

Har man kameran undanlagd, bör man se till att ingenting ligger an mot knapp nr 2. Är denna det minsta nedtryckt, tar det på batteriet.

HUR MAN HÅLLER KAMERAN



VÅGRÄTT: Håll i båda ändarna. Placera pekfingrarna på knapparna nr 1. Det är lätt att flytta höger pekfinger till knapp nr 2. Tryck armarna mot kroppen så håller ni kameran stadigare. Låt kameran vila mot näsan.

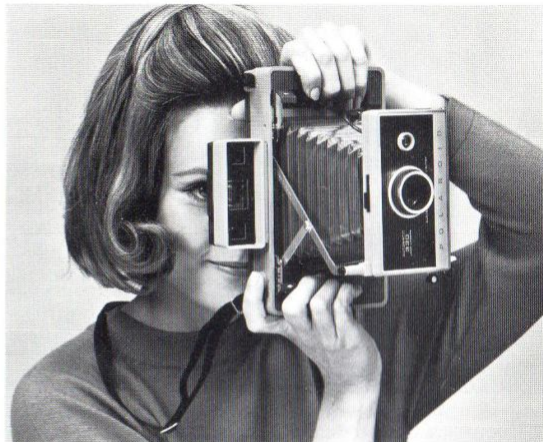

LODRÄTT: Håll kameran på samma sätt som för en vågrät bild och vrid den så att höger hand kommer under. Stöd kameran mot ansiktet.

HUR MAN ANVANDER SOKAREN



Genom sökfönstret (A) ser man motivet omgivet av en vit ram. Försök alltid se genom mitten av sökfönstret och koncentrera uppmärksamheten på motivet, inte på den vita ramen. Vid närbilder (1 m) måste det finnas litet

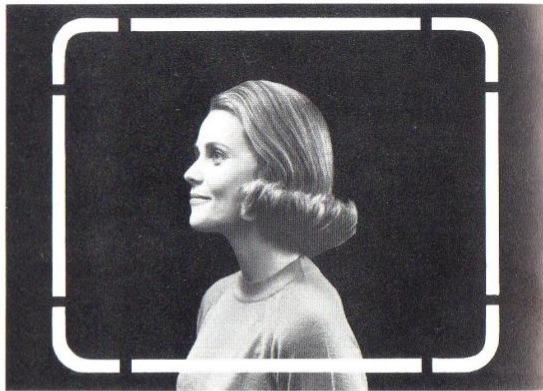

extra utrymme mellan föremålet och den övre ramen (se bilden). I annat fall är det t.ex. i ett porträtt risk för att överdelen av huvudet blir avklippt.

HUR MAN STÄLLER IN SKÄRPAN

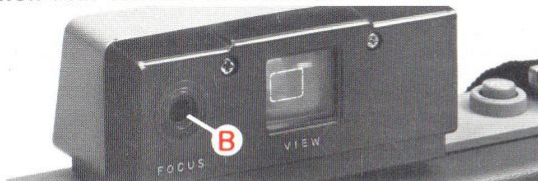

▲ Titta på det ljusa mätfältet (B). ▼ För armarna nr 1 i sidled.



Håll kameran horisontellt, placera pekfingrarna på inställningsarmarna för skärpan (nr 1) så som bilden visar och förskjut inställningen så långt det går åt vänster. Se genom fokuseringsöppningen (B) och rikta in det ljusa mätfältet i centrum mot ett närbeläget föremål på t.ex. 1,5 m avstånd. Man ser nu två bilder av föremålet i det ljusa mätfältet; detta betyder att skärpan



inte är inställd på detta avstånd. Ställ in på armarna nr 1 tills de två delbilderna sammanfaller och man får en skarp och tydlig bild. Nu är skärpan rätt inställd. Om man skall fotografera med kameran vertikalt, ställer man in avståndet med horisontell kamera, vrider den sedan, riktar in den och trycker av.

KONTROLLERNA ... OCH VAD DE HAR FÖR UPPGIFT

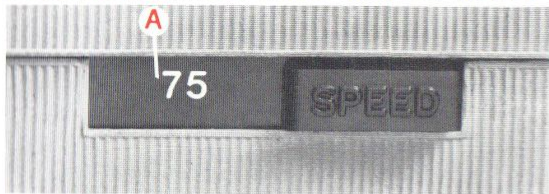

A. Filmväljaren: Den ställer in kameran för den filmsort som användes. För färgfilm med känslighet 75 ASA ställs den in som bilden visar. För svart-vit film 3000 ställer man in visaren åt andra hållet på 3000. Om ni inte ställer in filmväljaren riktigt kan ljusmätaren (B) inte ställa in kameran för rätt exponering.

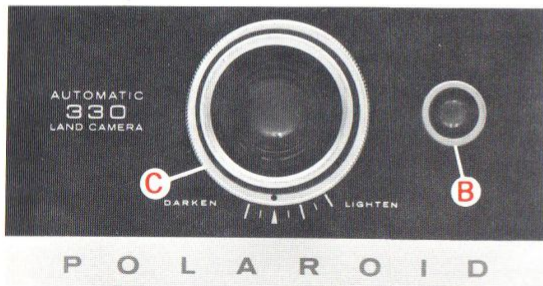

B. Ljusmätaren: När ni trycker ned knapp nr 2 öppnas slutaren. I samma ögonblick mäter ljusmätaren det ljus som reflekteras från det fotograferade föremålet och ställer in den slutartid som ger rätt exponering. Detta sker såväl vid dagsljus- som blixtljustagningar.

C. LIGHTEN/DARKEN (ljusare/mörkare) kontrollen: Genom att ställa in L/D-kontrollen ändrar man ljusmätarfunktionen, så att man får bilden något ljusare eller mörkare än om man låter L/D-kontrollen stå i normalläge som på bilden. Närmare förklaring lämnas på sidan 13.

HUR MAN GÖR BILDERNA LJUSARE ELLER MÖRKARE MED L/D-KONTROLLEN



Välexponerad; låt Ljusare/Mörkare-kontrollen stå.



För ljus; ställ Ljusare/Mörkare-kontrollen här.



För mörk; ställ Ljusare/Mörkare-kontrollen här.

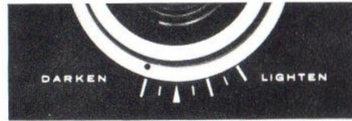
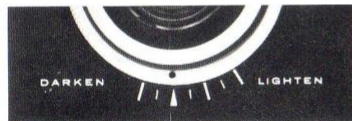

De flesta motiv, som belyses med påfallande ljus eller från sidan, brukar bli rätt exponerade med LIGHTEN/DARKEN (Ljusare/Mörkare) kontrollen i normalläge (t.v. här ovan). Men ibland föredrar man en ljusare eller mörkare kopia. Ta då en ny bild av samma motiv under samma ljusförhållanden och korrigera med Ljusare/Mörkare-kontrollen, så som bilderna visar. Om man bara vill ha en obetydlig förändring, ändras inställningen bara ett enda

skalstreck. Efter exponeringen ställer man åter in på normalt. Vid blyxtljusstagningar ändrar man inställningen på samma sätt. På en del färgfilmförpackningar finns det tryckta anvisningar, att Ljusare/Mörkare-kontrollen alltid skall ställas in på ett visst sätt. Gör så och använd därvid denna nya inställning som normalläge. Eventuella ändringar i L/D-kontrollens inställning sker sedan i enlighet med de speciella anvisningarna.

VAD NI BÖR KÄNNA TILL OM FILMEN

Till denna kamera användes Polaroid Land film-pack. Filmpacken innehåller allt som behövs för att få åtta färdiga bilder. För varje bild finns det en bit negativfilm, en papperskopia och en liten behållare med de kemikalier som behövs för att framkalla bilden.

Sedan ni knäppt bilden startar framkallningen i det ögonblick ni drar ut en pappersremsa ur kameran. Denna remsa drar det exponerade (belysta) negativet tillsammans med papperskopian och kemikaliesatsen mellan två stålullar. Trycket mellan stålullarna krossar behållaren

och sprider kemikalierna mellan negativet och papperskopian, så att de tillsammans bildar ett slags "sandwich".

Bilden framkallas utanför kameran. Sedan bilden framkallats den rekommenderade tiden delar man på "sandwichen", d.v.s. skiljer filmen från papperet och har en färdig bild.

För närvarande finns det två sorters Polaroid film-pack, dels svartvit 3000-film (typ 107) och dels 75-färgfilm (typ 108). Antagligen kommer det i framtiden att finnas flera filmsorter.



Observera en viktig etikett: På en del färgfilms-pack finns det en etikett (A) som ger anvisning om att L/D-kontrollen vid användning av den speciella filmsorten skall ställas in på ett visst läge. Denna anvisning måste följas för att bilderna inte skall bli för mörka.

OBS! Var vänlig läs en viktig anmärkning på sidan 47.

HUR MAN LADDAR KAMERAN MED FILMPACK

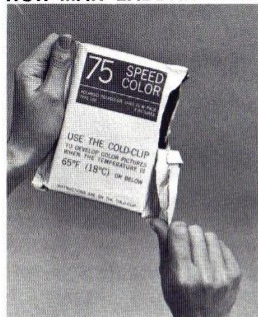

Öppna filmkartongen upptill och ta ut filmpacken. Var försiktig och håll endast i kanterna på förpackningen. **Tryck inte på mitten av filmpacken.** Börja i övre hörnet och riv upp hela sidan av foliekapseln utmed den streckade linjen. Kasta den fuktabsorberande skivan som medföljer vissa färgfilmsförpackningar. Håll endast i kanterna på förpackningen.

Tänk på att inte skräpa ner. Vi hoppas att Ni inte kastar tomma filmförpackningar och framkallade negativ på gator eller ute i naturen.

Vad kan Ni göra med detta papper? Bevara t ex de förbrukade negativen i den tomma filmförpackningen eller i den foliepåse som filmkassetten läg i. Om Ni avser att ta många utomhusbilder, så tag med en påse att förvara papperet i. Andra kommer att sätta värde på detta lilla extra besvär från Er sida.

Läs noga det instruktionsblad som medföljer varje filmförpackning. Spara ytterförpackningen, den är bra att förvara bilderna i. Den kan också användas som underlag när man skall bstryka svart-vita bilder.

Öppna förpackningen och ladda kameran i skuggan, ej i direkt solsken, för att ej skada filmen.

HUR MAN LADDAR KAMERAN MED FILMPACK (forts.)

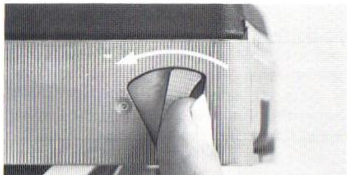

1. Vrid på spärren så att bakstycket låses upp.

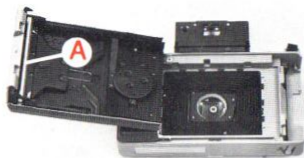

2. Fäll upp bakstycket helt. Om rullarna (A) behöver rengöras följer man beskrivningen på sidan 34.

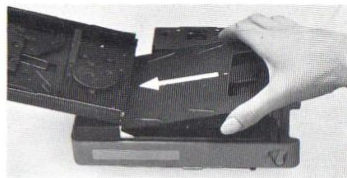

3. Håll filmpacken om kanterna på detta sätt, och skjut in den till slutna änden av filmpacken mot fjädern under bakstyckets gångjärn.

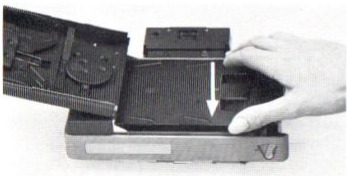

4. Tryck ner filmpacken i kameran. Man känner när den fastnar i sitt låsläge.

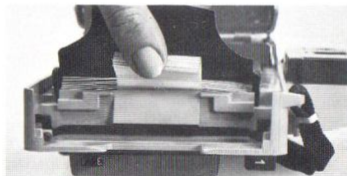

5. och 6. Kontrollera att de vita flikarna är fria och inte ligger invikta under filmpacken. Stäng bakstycket och kontrollera att det är stängt på båda sidorna. Skyddsomslagets svarta flik måste sticka ut genom den smala slitsen. Om den inte gör det, öppnar man bakstycket och för ut den.

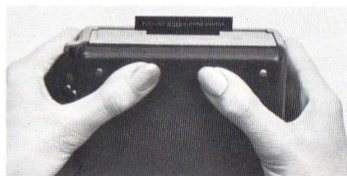

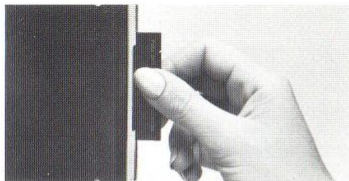

7. och 8. Dra ut skyddsomslaget helt i en sammanhängande rörelse. Ryck inte!

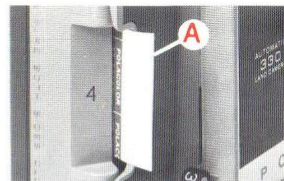
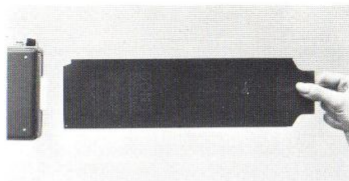

9. När skyddsomslaget är utdraget, skall en vit flik (vid A) sticka ut genom slitsen (nr 4). Dra inte ut fliken.

OM INGEN VIT FLIK STICKER UT.

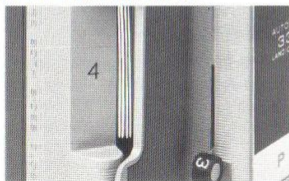

1. Om ingen vit flik sticker ut genom slitsen nr 4, gör på följande sätt i skuggan eller inomhus, ej i solen.



2. Öppna bakstycket något och för ut den vita fliken utan att rubba filmpackan.

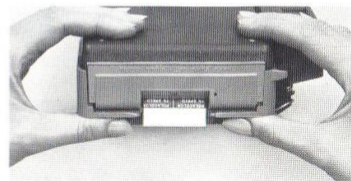

3. Stäng bakstycket igen och kontrollera att båda sidorna är låsta. Den vita fliken sticker nu ut genom slitsen.

HUR MAN STÄLLER IN KAMERAN FÖR DAGSLJUS- OCH BLIXTBILDER

FÖR FÄRGFILM 75

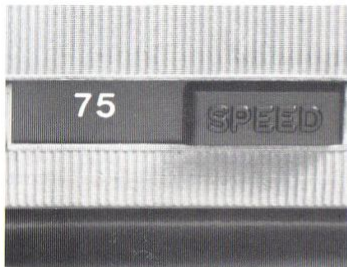

Filmväljaren: Ställ den på 75.

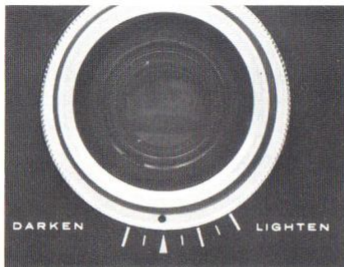

LIGHTEN/DARKEN (Ljusare/Mörkare) kontrollen: Ställ in den i normalläge, om det inte finns en etikett på filmpackens (A) baksida som ger anvisning om en speciell inställning. Man kan öppna bakstycket på en laddad kamera för att se efter om det finns en sådan lapp. Om ni gör detta försiktigt i skuggan eller inomhus och utan att rubba filmpacken blir filmen inte skadad.

FÖR SVART-VIT FILM 3000

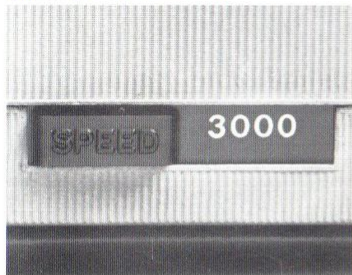

Filmväljaren: Ställ den på 3000.

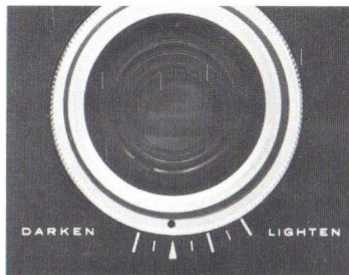

LIGHTEN/DARKEN (Ljusare/Mörkare) kontrollen: Låt den stå i normalläge (som på bilden) om ni inte avsiktligt vill göra bilden ljusare eller mörkare.

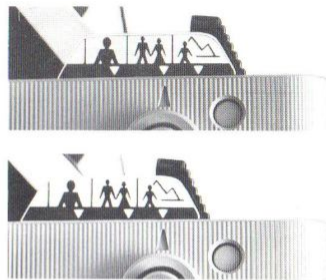

Snabbinställning av avståndet: Använd den endast vid 3000-film. Övre bilden visar inställning för grupp (1,5-3 m) och nedre bilden för allting som är bortom 3 m. Ställ in, sikta och exponera. Det är lämpliga inställningar för "snapshot".

HUR MAN SÄTTER FAST BLIXTUTLÖSAREN



1. Håll blyxtutlösaren som bilden visar och för den mot kameran så att haken på framsidan griper tag i kamerahusets kant.



2. Tryck ned blyxtutlösarens baksida och för fram armen som bilden visar. När blyxtutlösaren kommer i rätt läge släpper man armen. En spärrhake håller nu fast blyxtutlösaren.



3. Sätt fast stickproppen i uttaget (A). Ta bort denna propp om ni skall ta bilder utan blyxt. Om ni inte gör det kommer bilderna att bli för mörka.



4. Så här ser det ut då blyxtutlösaren satts fast. För att ta bort den drar man ut proppen, trycker på låsarmen så att spärrhaken frigörs. Lyft upp blyxtutlösaren från bakstycket.

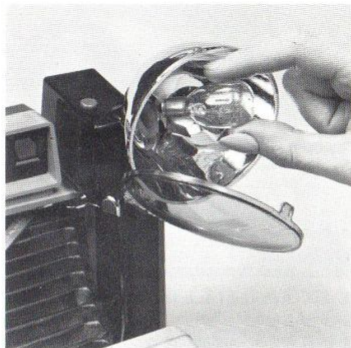

5. När man skall sätta i en blyxtlampa öppnar man reflektorns blå filterskiva, sätter i en blyxtlampa i sockeln och trycker ned tills den sitter fast. Därefter stänger man igen den blå filterskivan.

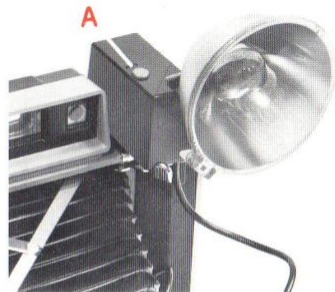

6. För att ta bort en använd blyxtlampa trycker man på den röda knappen (A). Då ni kastar bort en använd blyxtlampa se till att inte barn och djur kan komma åt den.

Använd endast M-3 blyxtlampor (klara, inte blå).

HUR MAN TAR BLIXTBILDER

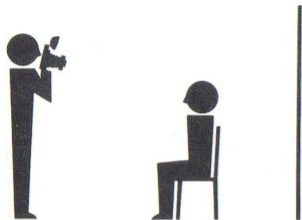

PLACERA OBJEKTET: Så att ni om möjligt får en bakgrund med en ljus, klar färg någon meter bakom föremålet.

PLACERA ER SJÄLV: På ung. 1,5 m avstånd från objektet. Max. avstånd är ung. 3 m med färgfilm 75 och ung. 4,5 m med svart-vit 3000 film, beroende på rummets storlek, färg etc.

SE TILL att kontrollerna är inställda för den filmsort ni använder (se sid. 18).



1. SIKTA OCH STÄLL IN AVSTÅNDET: Se på motivet genom sökaren (VIEW). Flytta ögat till avståndsmätarfönstret (FOCUS). Ställ in inställningstangenterna nr 1 så att det ljusa mätfältet ger en enda tydlig bild av det viktigaste partiet i motivet. Flytta tillbaka ögat till sökaren och rikta in motivet i den vita ramen.

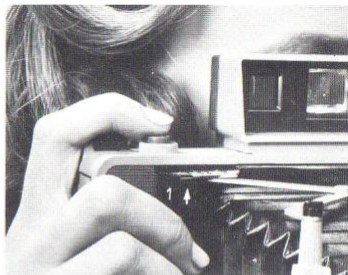

2. EXPONERA: Tryck ned knapp nr 2 jämnt och sakta, utan att röra på kameran, till dess ni hör ett klick och blixten brinner av.

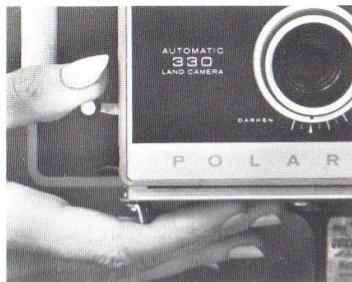

3. SPÄNN SLUTAREN: Så snart ni tagit en bild skall ni trycka ner knapp nr 3 ordentligt, så att den stannar kvar i det nedre läget. Därvid spänns slutaren för nästa tagning.

NU ÄR DET KLART FÖR ATT FRAMKALLA BILDEN. SE SIDAN 26.

TIPS FÖR BLIXTBILDER

Placera gruppen: Försök att få dem på samma avstånd från kameran så att de blir jämnt belysta.

Se upp med bakgrunden: Den kan "lura" ljusmätaren. Om föremålet är för nära en vit vägg blir bilden för mörk. Antingen flyttar man personen någon meter från väggen eller också ställer man in L/D-kontrollen två steg närmare LIGHTEN. Mörk bakgrund eller bakgrund på stort avstånd medför ofta bleka ansikten.

Välj motiv med färg: Vitt, svart och grått förbättrar inte färgbilder.

Skona ögonen: Låt personerna titta vart som helst men inte rakt in i kameran.

Använd inte blixtpuls vid dagsljus. Ta inte med blixtpuls i lokaler som innehåller explosiva gaser.

HUR MAN TAR BILDER I DAGSLJUS

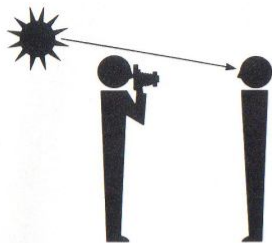

STÅ så att ljuset på föremålet kommer bakifrån eller från sidan, men inte så att ljuset kommer framifrån mot kameran.

SE TILL att filmväljaren och L/D-kontrollen är inställda för den filmsort ni använder (se sidan 18).



1. SIKTA OCH STÄLL IN AVSTÅNDET: Se på motivet genom sökaren (VIEW). Flytta ögat till fönstret för avståndsmätaren (FOCUS). Flytta inställningstangenterna nr 1 så att det ljusa mätfältet ger en enda tydlig bild av det viktigaste partiet i motivet. Flytta tillbaka ögat till sökaren och rikta in motivet i den vita ramen.



2. EXPONERA: Tryck ned knapp nr 2 jämnt och sakta, utan att röra på kameran, till dess ni hör ett klick. Om ni tar en bild i skuggan eller under dåliga ljusförhållanden håller ni kvar knappen nr 2 nedtryckt tills ni hör ett andra klick då slutaren stängs. Då kan ni släppa knapp nr 2 och låta den gå upp.

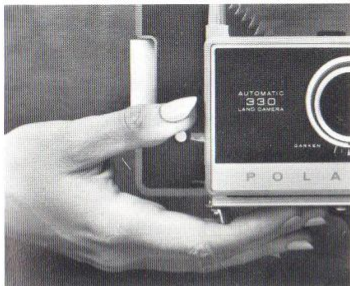

3. **SPÄNN SLUTAREN:** Så snart ni tagit en bild skall ni trycka ner knapp nr 3 ordentligt, så att den stannar kvar i det nedre läget. Därvid spänns slutaren för nästa tagning.

NU ÄR DET KLART FÖR FRAMKALLNING AV BILDEN. SE SID. 26.

TIPS FÖR DAGSLJUSBILDER

Det bästa ljuset för bilder av personer är en mycket ljus dag men med något disig luft, då ljuset är jämnt och skuggorna mjuka.

Ta närbilder: Ju större föremålet är på bilden desto mer färger och detaljer kan man se.

Starka färger: Välj gärna motiv och bakgrunder med starka ljusa färger i stora sammanhängande fält.

Se upp med bakgrunden: Bakgrunden bör vara ungefär lika belyst som motivet.

Kontrollera temperaturen: Kallt eller mycket varmt väder kan påverka bildkvaliteten. Läs noga på sidan 29 hur temperaturen påverkar bilderna.



Undvik den här belysningen: Starkt ljus bakom motivet "lurar" ljusmätaren. Motivets blir alldeles för mörkt.



HUR MAN FRAMKALLAR BILDEN

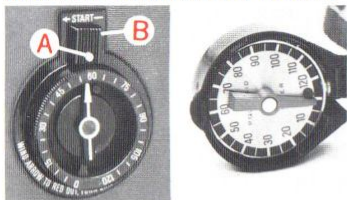

1. Ställ in framkallningstimmern:

Modell 330: Vrid visaren medurs så långt det går, så att den stannar vid punkt (A). Vrid skivan med siffrorna så att den önskade tiden står vid pilens spets. Timern startas genom att man för START-armen (B) åt vänster. Men starta inte ännu.

Modell 320: Om ni har en Polaroid-timer ställer ni in den rätta framkallningstiden på denna innan ni drar ut flikarna. Eller också kan ni använda en klocka med sekundvisare.

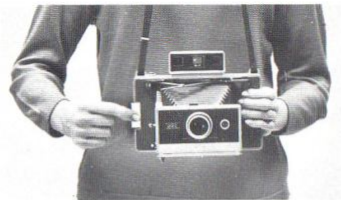

2. Håll kameran i vänster hand som på bilden. Håll den i ett fast grepp någon decimeter framför kroppen och med armbågarna stödda mot kroppen. Fatta den vita fliken med tummen och pekfingeret.

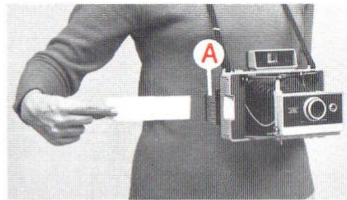

3. Dra den vita fliken rakt ut ur kameran i en sammanhängande rörelse utan uppehåll. Därvid kommer en gul flik (A) ut genom en lucka i kameran. Man får inte hålla igen denna lucka när flikarna dras ut.

Om ingen gul flik kommer fram: Stopp! Dra inte ut en vit flik till. Följ i stället anvisningarna på sidan 30.

Dra aldrig ut en vit flik om ni kan se en gul flik: Om ni händelsevis gjort detta — stopp! Läs anvisningarna på sidan 30.

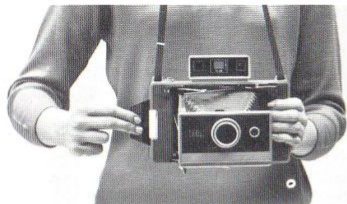

4. Fatta i mitten på den gula fliken.

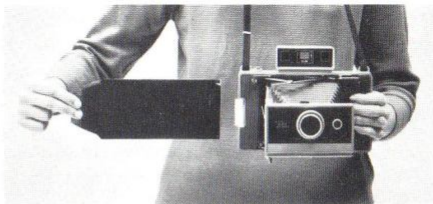

5. Dra ut den gula fliken helt ur kameran: Dra den rätt ut jämnt och med lagom hastighet utan att ändra hastigheten eller stoppa rörelsen.

Bilden framkallas nu utanför kameran, därför startar man timern först när man dragit ut hela fliken.

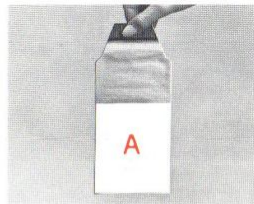

6. Vänta: Framkalla hela den tid som anges i filmens bruksanvisning. Filmen kan hänga ned från den gula fliken, men skall ej vidröras. Man kan också lägga filmen på ett plant underlag.

Rör inte eller böj den del av bilden som framkallas (A).

Fortsättning på nästa sida.

FRAMKALLNING (forts.)

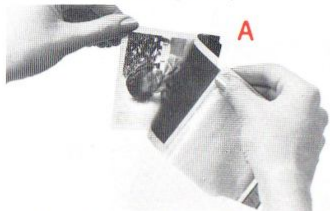

7. Skilj av bilden: Sedan filmen framkallats den rätta tiden drar man av bilden från resten av papperet och börjar då vid den änden som är nära den gula fliken (A). **Starta inte** från andra änden, då får ni framkallningskemikalier på fingrarna. Vidrör inte bildens yta. Svart-vita bilder måste nu bestrykas, färgbilderna bör man montera (se närmare härom på sidan 31).

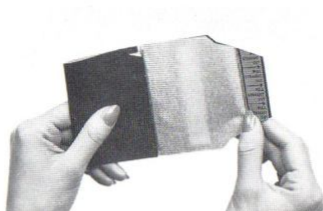

8. Vik ihop negativet: För att inte komma i beröring med kemikalierna sedan man tagit loss bilden viker man ihop negativet med den fuktiga sidan inåt. Kasta det i en papperskorg eller soppåse.

OBS. Läs en viktig anmärkning på sidan 47.

FRAMKALLNINGSRÅD

Kontrollera framkallningstiden noga: Färgbilder som framkallats för länge får lätt en blå färgton; om de framkallats kortare än den rekommenderade tiden får de en rödbrun färgton och färgerna blir av dålig kvalitet. Svart-vita bilder tar inte skada av några sekunders extra framkallning. Om de däremot framkallas kortare än den rekommenderade tiden får de ett tråkigt grått utseende.

Kontrollera timern: Den är normalt tillräckligt noggrann för sitt ändamål men bör då och då kontrolleras. Om den går för fort eller långsamt får man ta hänsyn till detta vid bildframkallningen.

Om bilden är för ljus eller för mörk: Läs härom på sidan 13.

KONTROLLERA TEMPERATUREN — DET ÄR VIKTIGT!

Kyla och värme har stor inverkan på framkallningsprocessen och på bildkvaliteten. Även måttlig kyla kan förstöra bilderna om man inte vidtar speciella åtgärder.

Det viktiga är kamerans och filmens temperatur under själva framkallningen.

En laddad kamera som förvaras en halvtimme utomhus i kyla blir grundligt nedkyld. Om man sedan går inomhus och inom ett par minuter tar en färgbild med blix, blir resultatet troligen dåligt. Det tar lång tid att värma upp kamera och film.

Men om kameran förvaras inomhus och är varm, kan man mycket väl gå ut, ta några bilder i kylan och gå in igen inom någon minut och framkalla på vanligt sätt.

Vid kallt väder kräver framkallningstiden en viss justering med hänsyn till temperaturen. Bruksanvisningen för varje filmpack innehåller detaljerade upplysningar om framkallningstider och -temperaturer. Läs noga dessa rekommendationer, som kan variera från gång till gång.

Vid mycket varmt väder har kemikalierna större benägenhet att pressas ut över bildsetets kanter när man drar ut den gula fliken för att börja framkallningen. Om dessa kemikalier tillåts sitta kvar på stålrollarna kan de förorsaka fel på bilderna. Var därför särskilt noga med att hålla rollarna rena när vädret är varmt (se sidan 34).

HUR TEMPERATUREN PÅVERKAR FÄRGFILM

De normala framkallningstiderna för färgfilm gäller temperaturer över 24°C. Vid något lägre temperaturer arbetar kemikalierna i framkallaren långsammare, varför man måste framkalla längre tid. Läs mer härom i filmens bruksanvisning.

Vid temperaturer under +18°C reagerar framkallaren så trögt att extra hjälp behövs i form av en "Cold-Clip" (se sidan 32). Om Cold-Clip ej används blir kopian mörk med oklara färger.

De bästa färgbilderna får man i behagligt varmt väder. Men om det är mycket varmt — kvävande hett — blir färgerna för mjuka och bilden får lätt en skär färgton.

HUR TEMPERATUREN PÅVERKAR SVART-VIT FILM

Den normala framkallningstiden ger goda resultat vid temperaturer över 21°C.

Tids- och temperaturrekommendationerna kan ändras. Därför är det säkrast att studera bruksanvisningen till den film som används.

Använd aldrig Cold-Clip till svartvit film.

OM INGEN GUL FLIK KOMMER FRAM NÄR NI DRAR UT DEN VITA

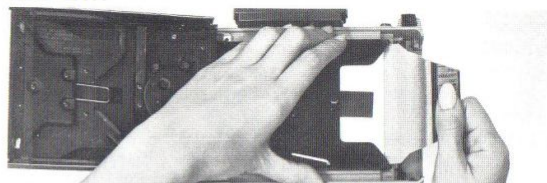

Dra inte ut ytterligare en vit flik. Öppna bakstycket försiktigt tillräckligt mycket för att få in ett finger så att ni kan hålla kvar filmpackan i läge. Detta måste göras i skuggan.

Öppna sakta bakstycket helt medan ni håller filmpackan lätt nedtryckt (se bilden till vänster) samt grip tag i den översta gula fliken märkt PULL, som på bilden ovan.

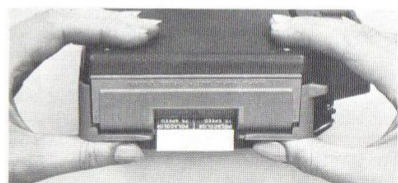
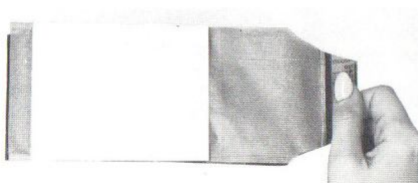
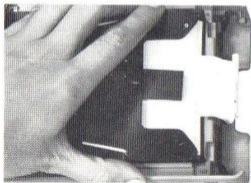

Dra försiktigt ut hela bildsetet ur kameran och kassera det. Försök inte spara det. Innan ni stänger bakstycket, kontrollera att rullarna är rena (se sidan 34).

Stäng bakstycket och se till att nästa vita flik sticker ut genom den korta slitsen vid 4. Kontrollera att bakstycket har gått i lås både upptill och nedtill.

BEHANDLING AV KOPIORNA

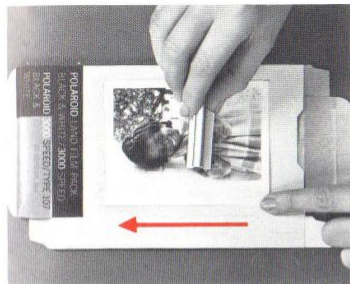

VÅRD AV SVARTVITA BILDER

Bilder som gjorts med film typ 107 måste bestrykas, helst inom två timmar för att skydda dem mot blekning, repor etc. En påstrykare medföljer varje filmförpackning. Vid bestrykning av kopian lägger man den med bildsidan uppåt på en ren, slät yta och håller ned den i ena kanten.

Ta ut påstrykaren ur tuben. Håll påstrykaren i plastbygeln och stryk ut vätskan längs bilden från er 6-8 gånger i jämna överlappande drag under måttligt tryck. Bestryk **hela** kopian, även kanterna. Repa inte kopian med kanten av påstrykaren. För att få ut mer vätska ur en delvis använd påstrykare pressas den mot bildkanten, varpå vätskan stryks ut över bilytan.

Bestrykningen torkar snabbt och ger bilden en skyddande hinna. Vik eller bryt inte bilderna, och skriv inte på baksidan med en kulspetspenna eller annan hård penna. Skyddshinnan kan då brytas och missfärgningar uppstå i bilden. Om ni vill skriva på baksidan använd då en mjuk penna och skriv lätt, helst endast på bildens kanter. Nystrukna bilder får inte komma i beröring med varandra, de kan då lätt klistra ihop.

Använd inte fotehörn eller klister när ni monterar bilderna. Många av dessa klister innehåller olämpliga medel som kan missfärga bilderna. Sätt inte heller in bilderna i album med mörka blad. Använd Polaroid originalalbum.

VÅRD AV FÄRGBILDER

En färsk färgbild verkar nästan torr, men berör inte bilytan under de första minuterna, förrän ytan blivit hård och glänsande. För att skydda dem mot rullning, brytning etc. bör de monteras på de kartonger som medföljer filmen. **Bestryk inte färgbilder.**

De färgämnen som används vid framställning av filmen har lång beständighet. Liksom alla färger kan de blekna om de under lång tid utsätts för starkt ljus. För att skydda dem på bästa sätt bör de helst förvaras i Polaroids bildalbum.

HUR MAN ANVÄNDER COLD-CLIP TILL FÄRGFILM

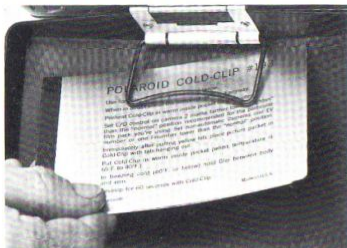

Med hjälp av Cold-Clip kan man framkalla färgbilder även när temperaturen är lägre än $+18^{\circ}\text{C}$.

Om ni är osäker på temperaturen är det lugnast att använda Cold-Clip. Då blir färgbilderna bättre, och det gör ingenting om temperaturen råkar vara över $+18^{\circ}$. Förvara Cold-Clip i kameralocket, när den inte används, så är den lätt till hands då den behövs.



1. Värm upp Cold-Clip: Ta ut den ur kameralocket och värm upp den med kroppsvärmen genom att stoppa den i någon innerficka eller mellan armen och kroppen under cirka fem min. innan ni tar bilden.



Om temperaturen är $18^{\circ}\text{--}13^{\circ}\text{C}$ ▲

Om temperaturen är under 13°C ▼



2. Ställ in L/D-kontrollen och exponera: Om det är litet kyligt, så att ni måste använda Cold-Clip, ställer ni in L/D-kontrollen som bilden ovan visar.

Om normalläget för den använda filmen redan är ett steg i riktning mot LIGHTEN för man L/D-kontrollen ytterligare ett eller två steg i riktning mot LIGHTEN, beroende på temperaturen.

Dessa rekommendationer kan ändras från tid till tid. För att vara på den säkra sidan är det bäst att studera den använda filmens bruksanvisning.

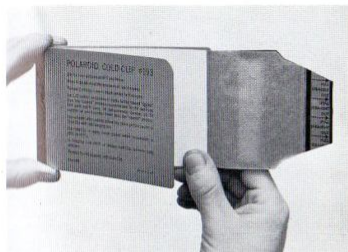

3. **Starta framkallningen:** Dra ut den gula fliken helt ur kameran och lägg omedelbart hela filmsetet inuti Cold-Clip med fliken utanför. Detta skall göras inom 10 sek. efter det att den gula fliken dragits ut.



4. **Håll Cold-Clip och filmen varm:** Håll Cold-Clip i armvecket medan bilden framkallas.

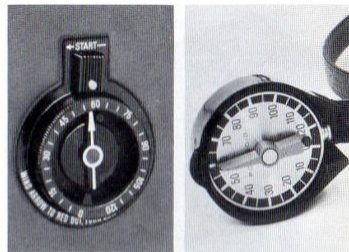

5. **Framkallningstid:** Låt bilden framkallas 60 sek. i Cold-Clip. Därefter tar man bort filmpacken och skiljer av bilden på vanligt sätt.

Ibland kan det hända att litet framkallare kan läcka ut vid kanten av bilden och klibba fast i Cold-Clip. Undvik att komma i kontakt med det som läckt ut och gör ren Cold-Clip med en fuktig tygbit innan den används nästa gång. **Observera** en viktig anmärkning på sidan 47.

Cold-Clip skall inte användas för svart-vita bilder.

SKÖT OM KAMERAN

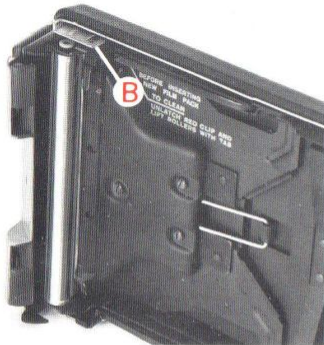

HÅLL RULLARNA RENA: Ett tecken på att rullarna behöver göras rena är (1) att det inte kommer ut någon gul flik när man drar ut den vita, (2) framkallningskemikalier har smetats av på baksidan av en bild, (3) det finns flera fläckar



på bilden. Kontrollera rullarna ofta. Det bästa är att göra det innan man laddar med en ny film-pack. Lyft upp den röda spärren (A). Sväng ut rullarna. Vrid rullarna och kontrollera dem, speciellt vid ändarna. Torka av rullarna först med

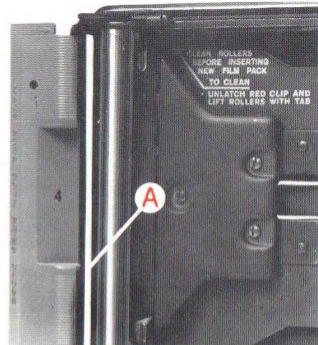

en fuktig tygbit sedan med en torr. Skrapa dem inte med något metallföremål eller en nagel. Öppna luckan för flikarna och gör rent (B). Blås bort allt damm och smuts ur kamerans bakre del. Fäll tillbaka rullarna i sitt rätta läge.

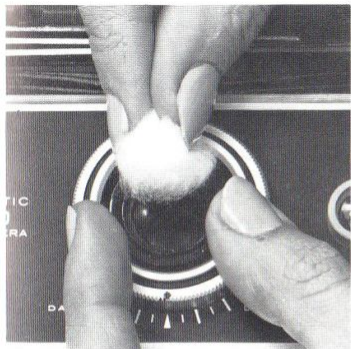

RENGÖR OBJEKTIVET FÖRSIKTIGT: Använd fullständigt ren bomull men ABSOLUT INTE de silikonbehandlade rengöringsdukarna för glasögon. Blås först bort damm eller stryk bort det med en mjuk hårpensel. Sedan andas man på linsytan och gnider ytterst försiktigt med ren, torr bomull. Gör även rent fönstret vid exponeringsmätaren.

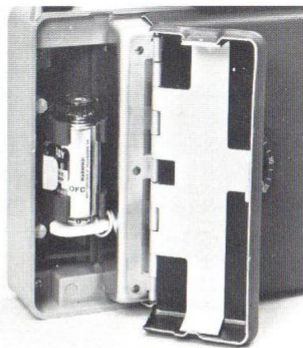

BYT BATTERI VARJE ÅR: Batteriet baktill i kameran ger ström till exponeringsmätaren och slutarkontrollen. Om det är förbrukat blir bilderna helt svarta. Man öppnar locket till batterirummet med en nagel. Det andra batteriet sitter i blyttlösaren. För att ta bort det lossar man skruvarna (A) i bottenplattan. Sätt i likadana eller mot-

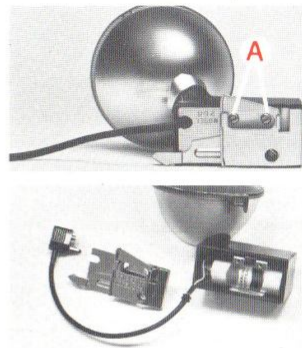

svarande batterier så att de kommer i samma läge som de gamla. (Kan erhållas genom fotoaffärer som säljer Polaroid-kameras.)

HUR MAN TAR SVART-VITA BILDER I SVAGT LJUS

Med 3000 ASA film kan ni ta bilder utan blix i skuggan eller på en starkt mulen dag. Om det kommer in mycket ljus genom ett fönster bakom kameran kan ni även ta bilder inomhus så som den stora bilden på motsatta sidan visar.

Om belysningen på objektet är jämn och det inte finns några djupa skuggor eller starkt ljus i motivet kan ljusmätaren ge en korrekt exponering — antingen det blir 1/10 sek. eller en hel sekund. Men kameran måste då hållas mycket stadigt för att bilden inte skall bli oskarp.

Vid exponeringen håller man då knappen 2 nedtryckt och släpper den inte förrän man hör det andra klicket då slutaren stängs. Då kan man släppa upp utlösarknappen 2.

Denna sorts belysning är inte bra för färgbilder, såvida man inte eftersträvar speciella effekter.

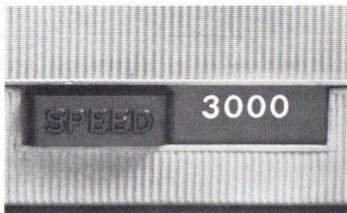

Hur man ställer in kameran: Ställ in filmväljaren på 3000 och L/D-kontrollen på normalläge.

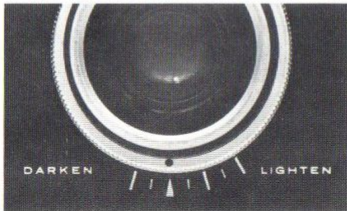

330/320



Håll kameran stadigt: Håll armbågarna på ett fast underlag. Eller ställ kameran på ett bord, biltaket etc.

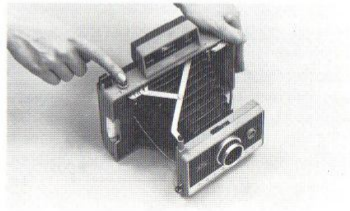

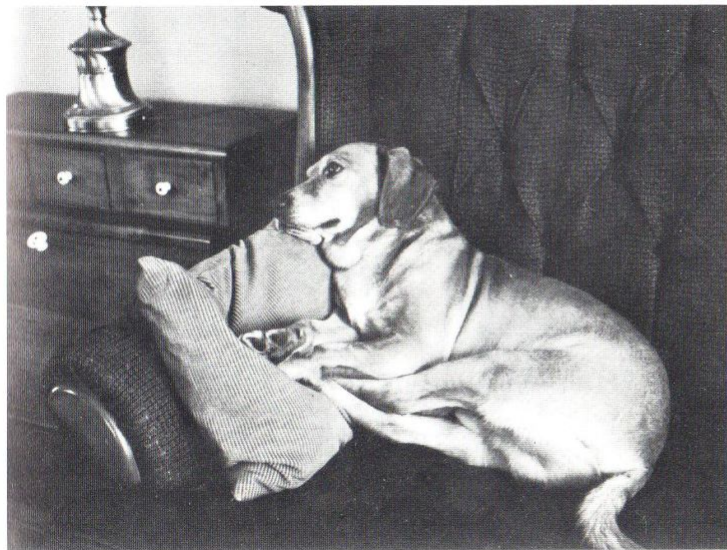

330/320



Ni kan göra en silhuettbild: Placera objektet mellan kameran och ett ljus fönster, då får ni det här resultatet.

37

EXTRA KOPIOR OCH FÖRSTORINGAR

Det är lätt att få extra kopior och förstoringar, både i svart-vitt och färg. Tala med er fotohandlare eller skriv direkt till de Polaroid-filialer som finns i förteckningen på sidan 46 i slutet av detta häfte.

Reproduktionerna blir skarpa, klara och förvånansvärt lika original-Polaroid-bilden. Förutom kopior kan man få vackert monterade förstoringar i olika storlekar. De är lämpliga gåvor på födelsedagar och andra bemerkelsedagar. Bildservicen sker snabbast möjligt och till moderata priser.



BRA TILLBEHÖR

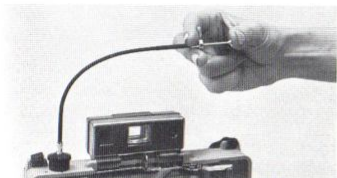

Trådtlösare nr 191 placeras över avtryckaren (nr 2). Lämplig vid längre exponeringstider.



Självtlösare nr 192 monteras på avtryckaren och gör att ni själv kan vara med på bilderna.



Inredd väska har plats för kameran, filmpack, blixttlösare, blixtar och andra tillbehör.



Album 519 och 521 har plastfickor för 72 bilder var. Den större 521-modellen (t.v.) har ring-system för lösblad.



UV-filter nr 585 (passar endast 330-modellen) minskar risken för blåstick vid färgfotografering utomhus.



Framkallningstimer nr 128 passar till kamerans bärrem. Kontrollerar framkallningstiden.

Dessa enkla tillbehör gör det både lättare och roligare att fotografera. Tala med er fotohandlare.

FÖR MODELL 330 FINNS DET ETT MOLNFILTER

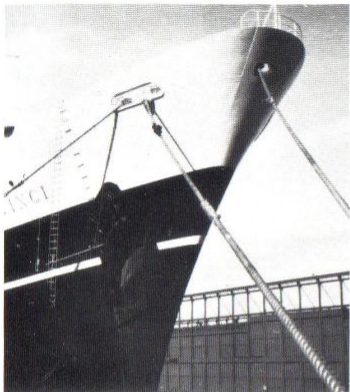

Utan filter.



Tryck fast filtret över objektivet och öppningen till exponeringsmätaren.

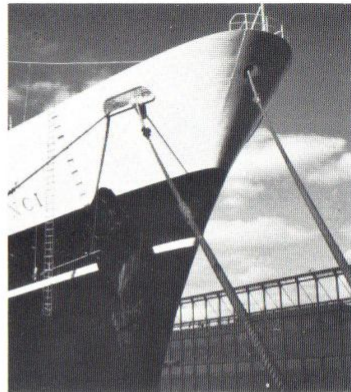

Med filter.

Svartvita bilder av landskap blir ofta en besvikelse därför att en blå himmel med ulliga vita moln återges som en tom vit yta. Polaroid molnfilter nr 516 gör den blå himlen mörkare, så att de vita molnen blir vackert återgivna. Den mörka himlen är också en utmärkt bakgrund för ljusa föremål i för-

grunden. Filtret nr 516 har ingen effekt på en jämngrå himmel och inte heller i dimma, regn eller nattetid. Använd det aldrig för färgfilm. När filtret används, skall ljusare/mörkare-kontrollen stå i normalläge. Om bilden blir för ljus eller för mörk justeras detta enligt beskrivningen på sidan 13.

BILDFEL, DERAS ORSAKER OCH BOTEMEDEL

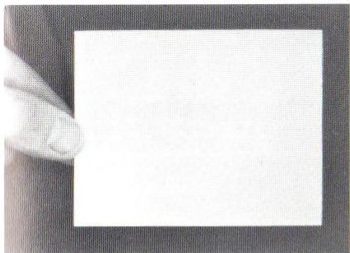

LJUS, SVAG BILD ELLER INGEN BILD

Filmen är mycket överexponerad eller skadad av ljus. Inträffar det med en svartvit bild, (3000-film) har kanske filmkänsligheten stått på 75 (för färg). Ställ om den på 3000. Både färgfilmen och den svartvita filmen blir ljusskadade, om man drar ut skyddspapperet innan filmpacken lagts in i kameran eller om man tar ut en filmpack ur kameran när skyddspapperet redan är utdraget.

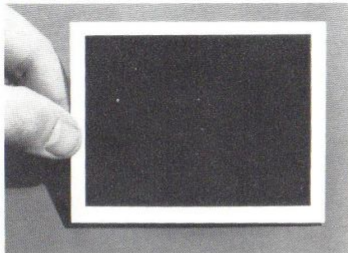

MÖRK, SVAG BILD ELLER INGEN BILD

Om det inte finns några som helst bildspår, har slutaren inte öppnats. Ni har kanske glömt spänna slutararmen nr 3. Eller också glömde Ni vid laddningen av kameran ta bort den fuktabsorberande skiva som ligger förpackad med varje färgfilm-pack. Kamerans batteri är kanske slut. Slutaren kan ha blivit skadad.

Om en färgbild endast visar svaga bildspår kan det bero på, att skivan för filmkänsligheten varit inställd på 3000. Ställ om den på 75.



UPPREPADE VITA FLÄCKAR

Vanligtvis är de vita men på färgbilder kan de vara röd-orange. Sådana märken visar att stålrollarna är smutsiga. Kontrollera och rengör dem ofta. (se sidan 34).

BILDFEL (forts.)



MÅNGA VITA SMÅ PRICKAR

Det är ett tecken på att ni dragit ut den gula fliken för snabbt. Dra långsammare nästa gång. Ibland finns dessa prickar bara på ena sidan på bilden. Orsaken är densamma.



KOPIAN SER OKLAR UT

Den är inte framkallad tillräckligt länge. Framkalla både svartvita och färgbilder hela den rekommenderade tiden (se filmens bruksanvisning). På sidan 32 finns en redogörelse för hur Cold-Clip skall användas för färgbilder. Om ni inte framkallar till räckligt länge får färgbilderna en brun eller rosa ton. Svartvita bilder blir gråaktiga.



HUVUDMOTIVET OSKARPT, RESTEN SKARPT

Om motivet inte har rört sig men ändå är oskarpt, har ni inte ställt in skärpan ordentligt. Läs på sid. 10 och 11 hur man ställer in skärpan rätt.



FÖR MÖRKA: ALLA BILDER

Ljusare/mörkare-kontrollen kan ha varit fel inställd. Ställ den i normalläge vid fotografering utomhus eller med direkt blix. Har den varit inställd så, ställer man om den mot LIGHTEN.



FÖR LJUSA: ALLA BILDER

Överexponering, troligen beroende på att L/D-kontrollen har varit felinställd. För de flesta bilder skall den stå i normalläge. Har den varit inställd så, ställer man om den mot DARKEN.



U-FORMAT VITT FÄLT

Det finns flera tänkbara skäl. En eller flera vita flikar kan ha blivit invikta när kameran laddades (rätta till detta enligt texten på sidan 16). Ni kan också ha dragit ut den gula fliken för långsamt. Det kan finnas smuts på rullarna — håll dem rena (sidan 34). Slutligen kan det bero på att ni på något sätt har hållit för slitsen på kameran när ni drog ut den gula fliken. (Se på sidan 26 hur kameran skall hållas.)

Dagsljusbilder blir dåliga om blixtbatteriet är ikopplat. Se till att blixttlösaren inte är ikopplad när ni tar dagsljusbilder.

BILDFEL (forts.)

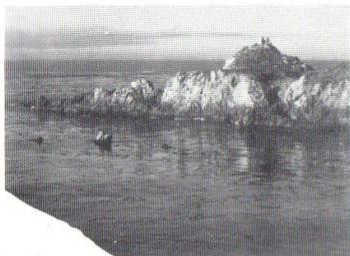

OFRAMKALLADE KANTER OCH HÖRN

Detta beror vanligen på att den gula fliken dragits ut snett. Därvid sprids inte framkallningsämnet jämnt över ytan, utan kanter och hörn kan bli oframkallade. Dra alltid fliken rakt ut snabbt och jämnt, helt och hållet (se sidorna 26 och 27).



ORANGEFÄRGADE MÄRKEN LÄNGS KANTEN

Sådana märken (vid A) längs kanten eller i hörnen beror vanligen på att den gula fliken har dragits ut snett. Dra den alltid snabbt rakt ut hela vägen (se sidorna 26 och 27).



REKTANGEL PÅ BILDEN

Rektangeln är rosa eller röd på färgbilder. Ni har inte dragit ut den vita fliken helt ur kameran. Resultatet blir, att när den gula fliken dras ut, dras den vita fliken tillbaka in i kameran och förstör bilden.

Dra alltid ut den vita fliken helt ur kameran (se sidan 26).

SKYDDA FILM OCH KAMERA MOT VÄRME

Stark värme och hög fuktighet kan skada filmen, speciellt sedan den lagts in i kameran. Lägg aldrig en filmförpackning eller laddad kamera i solen. Tänk på att det kan bli mycket varmt i en bil som står i solsken. Om ni förvarar film eller kamera i ett skåp, lägg dem nära golvet där det är svalare. Ta inte ut en filmpack ur dess slutna hölje förrän den skall läggas i kameran.

GARANTI

Om det uppstår några fel på denna kamera inom ett år från inköpsdatum, reparerar eller byter vi ut den gratis, enligt vårt avgörande. Vi debiterar inte arbete, service eller reservdelar. Vi medsänder också en filmförpackning för att ersätta de bilder som kan ha förstörts innan felet konstaterades.

Garantin gäller inte för skador som förorsakats av olyckshändelser, felaktig användning eller ingrepp i kameran. Reparationer av sådana fel debiteras.

För att garantin skall gälla, måste kameran sändas in till och reparerar av en Polaroid serviceverkstad (förteckning på nästa sida) eller en auktoriserad fristående verkstad (förteckning erhålles på begäran). Anvisningar för insändande lämnas här nedan.

FÖR ATT FA RAD OCH HJÄLP

Om ni någonsin skulle få några problem med kameran eller filmen, eller om ni inte vet om den behöver reparerar eller ej, bör ni söka hjälp omedelbart för att inte slösa med filmen och bli besviken. Tala med er fotohandlare eller skriv direkt till närmaste Polaroid-kontor (nästa sida). Om ni skriver ber vi er bifoga bilder och framför allt ange vilken kameramodell ni har. Skriv också tydligt ert namn och adress.

INSÄNDANDE AV KAMERAN FÖR REPARATION

Om kameran behöver reparerar, kan ni antingen be fotohandlaren sända in den eller skicka den själv. Packa den omsorgsfullt för att undvika transport-skador och sänd den som assurerat paket. Adressera den till närmaste Polaroid serviceverkstad. Se förteckningen över adresser på nästa sida.

Kom ihåg att bifoga bilder eller en kort beskrivning av hur felet yttrar sig.

Om ni bor nära en serviceverkstad kan ni lämna kameran direkt dit i stället för att posta den.

POLAROID SERVICEVERKSTÄDER OCH KONTOR

U.S.A. Polaroid Corporation Kontor Cambridge, Mass. 02139 Verkstad 89 Second Avenue Waltham, Mass. 02154	DANMARK Polaroid A/S Blokken 38 3460 Birkerød	KANADA Polaroid Corporation of Canada Limited 350 Carlingview Drive Rexdale, Ontario	NORGE Polaroid (Norge) A/S Hvamkryset Boks 35 2007 Kjeller	STORBRIANNIEN Polaroid (U.K.) Limited Kontor Rosanne House Welwyn Garden City Hertfordshire Verkstad Huggins Lane Welham Green, near Hatfield Hertfordshire
AUSTRALIEN Polaroid Australia Pty. Ltd. Kontor 2 Smail Street Ultimo, N.S.W. 2007 Kontorsadress P.O. Box 335 Broadway, N.S.W. 2007	FRANKRIKE Polaroid (France) S.A. 57, rue de Villiers 92 Neuilly Verkstad 61, rue Chaptal 92 Levallois	MEXIKO Michelmex S.A.* Apartado Postal #6-952 Mexico 6 D.F.	ÖSTERRIKE Polaroid GmbH Kegelgasse 27 A-1035 Wien 3	SVERIGE Polaroid AB Box 20 S-127 21 Skärholmen
ITALIEN Polaroid (Italia) S.p.A. Viale Certosa 222 20156 Milano	JAPAN Nippon Polaroid Kabushiki Kaisha Mori Bldg. No. 6 32, Nishikubo Tomoe-cho Shiba, Minato-ku Tokyo	NEDERLÄNDERNA Polaroid (Europa) B.V. Verkoopkantoor Nederland Kontor Maassluisstraat 258 P.O. Box 9167 Amsterdam W III Verkstad 14 Markt Enschede	PUERTO RICO Polaroid of Puerto Rico, Inc. Charlyn Industrial Park Road 190, Km 1.7 Carolina 00630 Kontorsadress P.O. Box 2032, Ceramica Annex Carolina 00630	SYDAFRIKA Frank & Hirsch (Pty.) Ltd.* P.O. Box 1803 Bree & Nugget Streets Johannesburg
BELGIEN Polaroid (Belgium) S.A. 12-16 rue de la Victoire 1060 Bruxelles			SCHWEIZ Polaroid A.G. Hardturmstrasse 175 Zürich 8037	TYSKLAND Polaroid GmbH Königsbacher Strasse 15-21 6 Frankfurt/Main-Niederrad 1

Ytterligare serviceverkstäder: Utöver Polaroids egna serviceverkstäder enligt denna förteckning finns det även många auktoriserade, fristående verkstäder. För att få adressen till den närmaste kan ni skriva till närmaste Polaroid serviceverkstad.

*Auktoriserad, fristående serviceverkstad

OPX381B (P620)

"Polaroid" inregistrerat varumärke för
Polaroid Corporation, Cambridge, Mass., U.S.A.

Tryckt i Holland 1/73

WARNING: I Polaroid Land processen används ett frätande ämne, som är säkert förpackat i slutna behållare inuti filmpacken. Om ni på något sätt skulle råka få detta ämne (som är geléartat) på huden, så torka omedelbart bort det. Skölj huden ordentligt i rinnande vatten så snart som möjligt för att undvika brännsår. Det är ytterst viktigt att denna gelé ej kommer i kontakt med ögon och mun. Förvara förbrukat material utom räckhåll för barn och djur, och hindra beröring med kläder och möbler, då förbrukat material fortfarande innehåller en viss mängd gelé.

BRUKSANVISNING FÖR POLAROID LAND KAMERAN 330/320

To remove push spring	För lösgöring tryck på fjädern
Make sure both sides close	Obs! Kontrollera att båda sidorna låsts
Focus View	Fokus Sökare
Speed	Filmkänslighet
Lighten Darken	Ljusare Mörkare
Clean rollers before inserting new film pack	Rengör rullarna innan kameran laddas
To clean unlatch red clip and lift rollers	För rengöring pressa röda stödplattan åt sidan fäll upp rullarna
Press to close	Tryck för att stänga
330 Wind arrow to red dot, turn dial to desired time	Vrid visaren till den röda pricken, ställ in önskad tid
330 Start	Börja

Included www.samlarkameror.com collections
Tillhör www.samlarkameror.com samlingar